



HS

Voordelen

- *Strakke moderne vormgeving*
- *Robuuste metalen constructie*
- *Eenvoudige flexibele en snelle montage*
- *Hygiënisch door gladde vormgeving*
- *Soepel uitlopen van de slang*
- *Service vriendelijk*
- *De smalste haspel op de markt!*

**Smal
Smaller
Smalst!**

Water, water... de rest komt later

Kwaliteit, functionaliteit en betrouwbaarheid zijn kernzaken die de basis vormen van de vaste brandslanghaspels die Blusdesign[®] levert. In een noodsituatie mag niets fout gaan en moet er dus snel en met 100% zekerheid gerekend kunnen worden op bluswater. Om deze reden heeft Blusdesign[®] de vaste brandslanghaspels van Flameline in haar programma.

Zekerheden

De vaste brandslanghaspels worden geproduceerd conform EN 671-1 en onder een ISO 9001kwaliteitsstelsel. Alle haspels, inclusief slang en nozzle, worden separaat met water afgeperst om te controleren op dichtheid. Dit geeft extra zekerheid dat er geen lekkages op het werk ontstaan. De brandslanghaspels worden dan ook compleet gemonteerd geleverd met een vaste montageplaat invoersert en voeren alle gangbare Europese keurmerken.

Bestspecificaties zijn opgenomen in de STABU onder nr. B512130000C01

Optioneel snelle montage

Het Slide-in systeem garandeert een snelle en eenvoudige montage. Na de montage van de speciale muurbeugel, die als accessoire besteld kan worden, wordt de complete brandslanghaspel in de beugel gehangen. Door middel van de snelkoppelingen kan de watertoevoer op de meegeleverde kogelafsluiter aangesloten worden.

Top materialen

Materialen die gebruikt worden voor de productie voor de brandslanghaspel zijn van hoge kwaliteit:

- Haspelbladen zijn van 1,2 mm plaatstaal voorzien van een epoxy/polyester poedercoating.
- Anti-knikslang geribd (EN 694:2001).

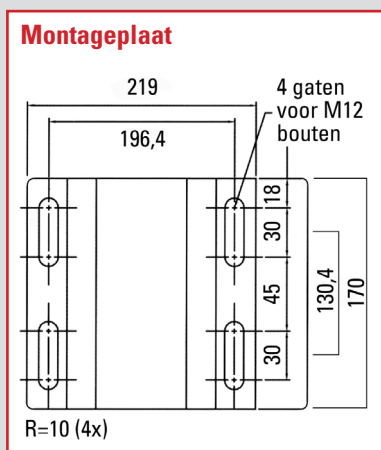
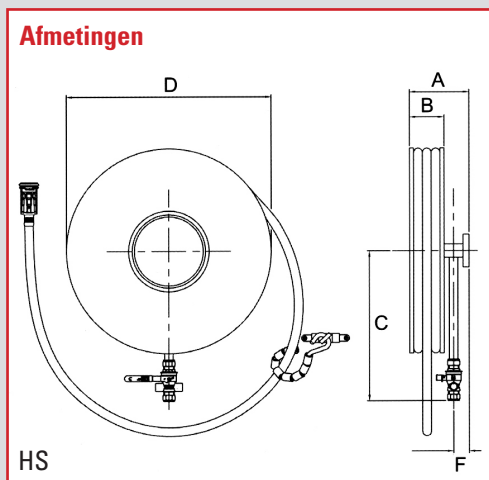

Afmetingen en artikelnummer

Artikel nr.	Type	Slang			Haspel				
		Diameter mm	inch"	Lengte meter	A mm	B mm	C mm	D mm	F mm
40011	HS19-20	19	¾	20	125	85	418	600	21
40012	HS19-25	19	¾	25	138	96	418	600	21
40013	HS19-30	19	¾	30	150	110	418	600	21
40004	HSZ19-20*	19	¾	20	130	85	418	600	26
40005	HSZ19-25*	19	¾	25	143	96	418	600	26
40006	HSZ19-30*	19	¾	30	155	110	418	600	26
40014	Slide-in montageplaat (optioneel voor snelle montage HS serie)								

- Slangdragend binnenwerk bestaat uit een diepgetrokken gegalvaniseerde trommel.

Standaard uitvoering

- 20, 25 en 30 meter geribde anti-knikslang
- 19mm (3/4") slangdiameter uitvoering
- Geheel gladde plaatstalen haspelbladen voorzien van epoxy/polyester poedercoating
- Gesloten/sproeistraal/volstraal messing straalpijp voorzien van kunststofhuis, uitgevoerd met het draaipincipe en voorzien van zwaar rubber stootring
- Kogelafsluiter met knelkoppelingen
- Metalen straalpijphouder voor wandmontage
- Gegalvaniseerde slanggeleider met losse rollen waardoor het uitlopen van de slang eenvoudig en soepel verloopt.

Approvals

Kiwa keur (NL), ANPI (BE), CE 0620
PSB listed under PLS Class 1A

*Haspel HSZ serie is uitgevoerd met zwenkarm geschikt voor kast- en muurmontage

Specificaties

Slangdiameter (mm) / straalpijp (mm)	19 / 6	
Worplengte (m)	Volstraal	10,1
	Sproeistraal	3,2
Minimale opbrengst (l/min)	bij 0,2 Mpa	24
	bij 0,4 MPa	34
	bij 0,6 MPa	41

Uw dealer:

Blusdesign bv[®]
Bergweg 35b
3904 HL Veenendaal
Nederland
[T] +31 (0) 318 508 369
[F] +31 (0) 318 508 441
[E] info@blusdesign.com
www.blusdesign.com

Niets uit deze uitgave mag worden gereproduceerd (ook niet als excerpt) zonder vooraf schriftelijke toestemming van Blusdesign[®]. Hoewel de inhoud van deze leaflet met de uiterste zorgvuldigheid op zijn juistheid is gecontroleerd kan door Blusdesign[®] voor eventuele onjuiste of onvolledige gegevens geen aansprakelijkheid worden aanvaard. Blusdesign[®] houdt zich het recht voor de in deze leaflet genoemde producten verder te ontwikkelen en ten gevolge daarvan te wijzigen.